

# Schutzgitter für Verdampfer für x-change® dynamic

## Lieferumfang:

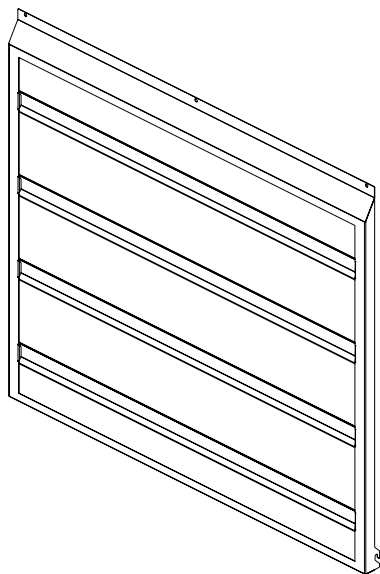

1 x Schutzgitter für Verdampfer



2 x Stift M4



3 x Schraube M5



3 x Kunststoffunterlegscheibe

## Beschreibung

Das Schutzgitter für Verdampfer ist zum Schutz des Verdampfers der x-change® dynamic vor äußeren Umwelteinflüssen bestimmt.

Das Schutzgitter für Verdampfer ist für die Wärmepumpen der Leistungsgrößen x-change® dynamic 8 AW E (W40388) und x-change® dynamic 16 AW E (W40389) verfügbar.



## Hinweis

- Nachdem Sie mit der Montage fertig sind, entsorgen sie das Verpackungsmaterial entsprechend lokaler Vorschriften. Das Verpackungsmaterial ist recycelbar.
- Wird das Schutzgitter für Verdampfer für x-change® dynamic mit der x-change® Anschlussabdeckung kombiniert, so muss zuerst die x-change® Anschlussabdeckung montiert werden.

## Montage:

1. Entfernen Sie die obere Abdeckung der x-change® dynamic Wärmepumpe.

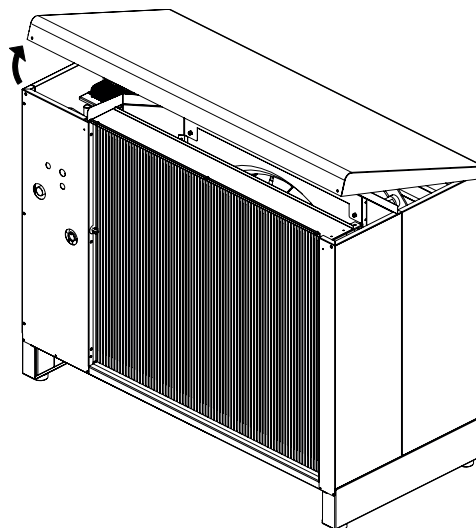
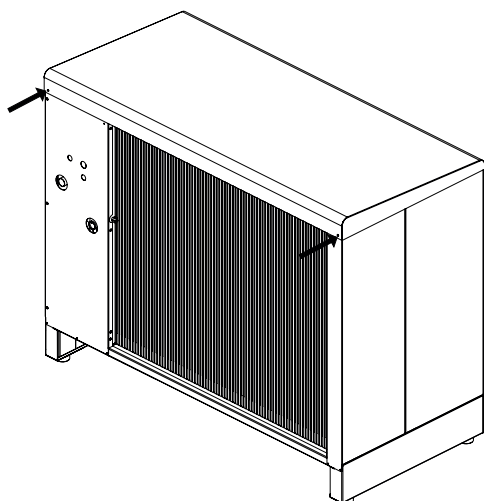

2. Befestigen Sie gegebenenfalls die x-change® Anschlussabdeckung entsprechend der beigelegten Montageanleitung.
3. Schrauben Sie die beigelegten Stifte seitlich des Verdampfers, wie in der Abbildung gekennzeichnet, in das Wärmepumpengehäuse.

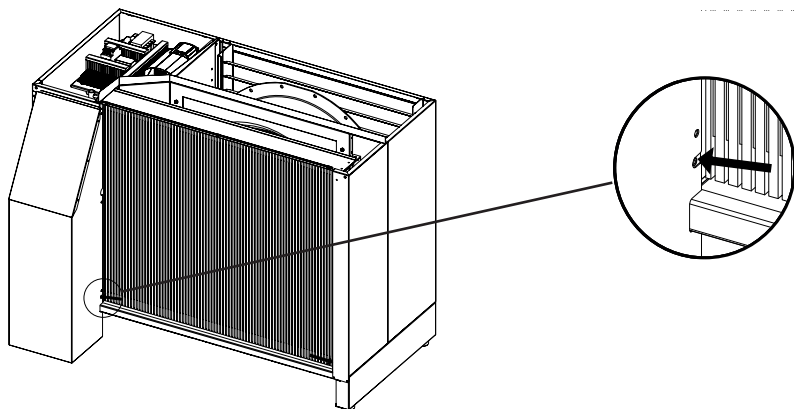

4. Hängen Sie das Schutzgitter für Verdampfer unten in die Stifte, kippen Sie dafür das Schutzgitter für Verdampfer leicht. Achten Sie dabei darauf das die Verdampferlamellen nicht beschädigt werden.
5. Befestigen Sie das Schutzgitter für Verdampfer anschließend mit den drei beigelegten Schrauben und Unterlegscheiben an der x-change® dynamic Wärmepumpe, wie in der Abbildung gekennzeichnet.

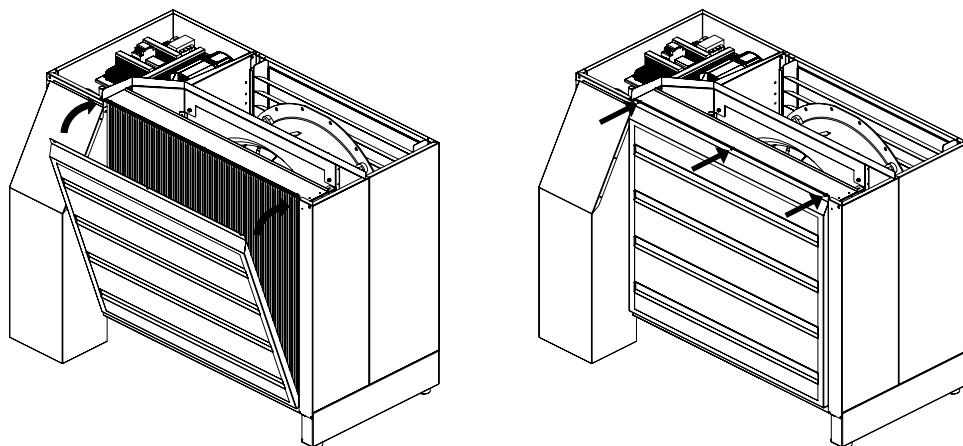

6. Montieren Sie abschließend die obere Abdeckung der x-change® dynamic Wärmepumpe wieder.

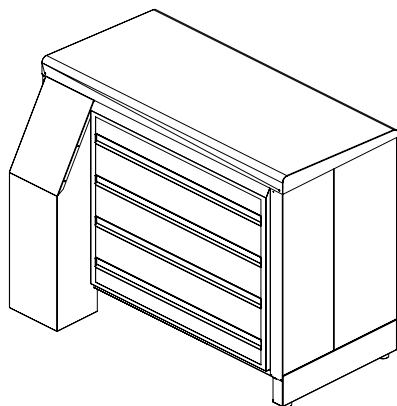

### Information

- Die Messung des Prüfstands-COP wurde ohne das Verdampferschutzgitter durchgeführt!

Kermi GmbH  
 Pankofen-Bahnhof 1  
 94447 Plattling  
 GERMANY

Tel. +49 9931 501-0  
 Fax +49 9931 3075  
 www.kermi.de  
 info@kermi.de



Art.Nr. 6915069/06.2016